

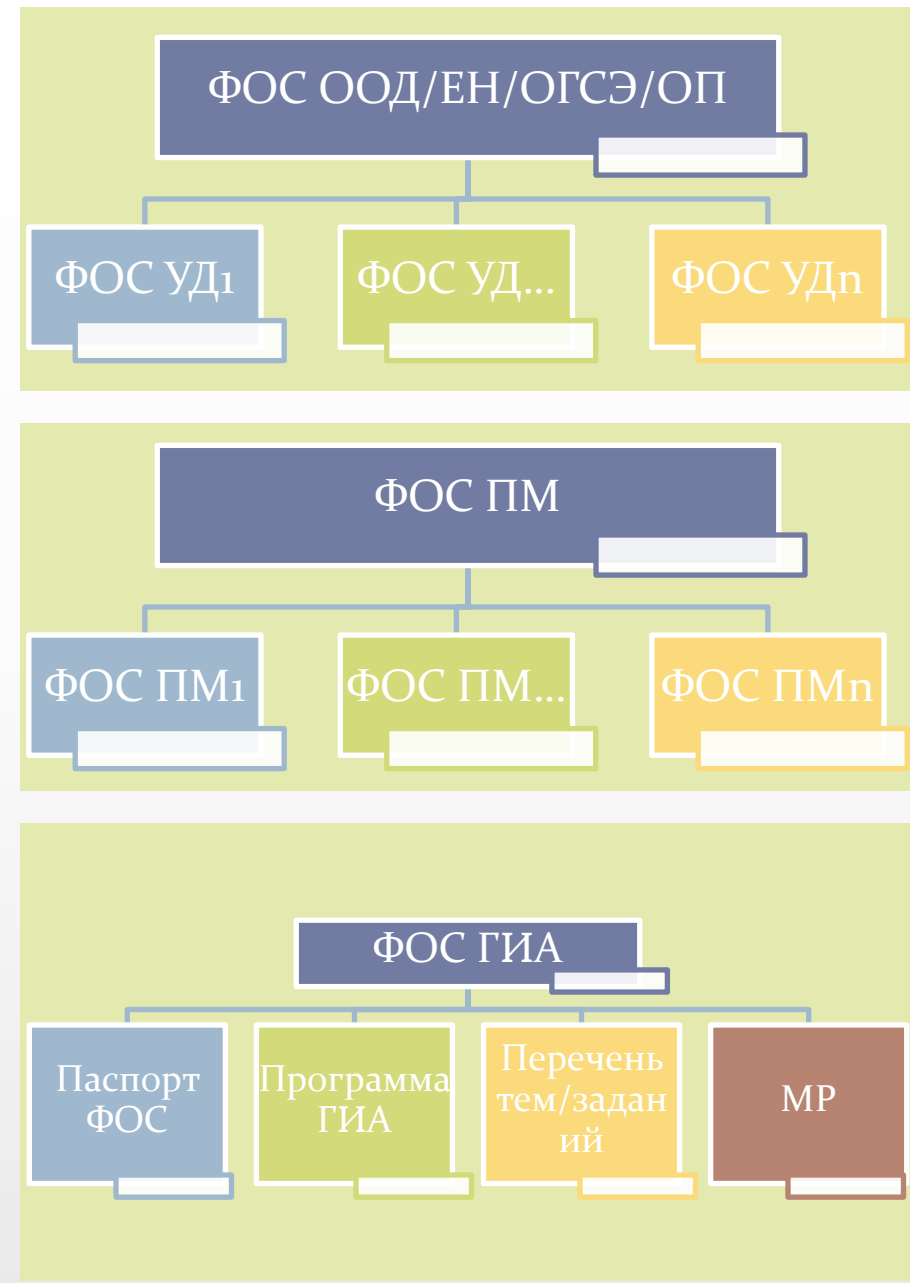

# Особенности разработки контрольно-измерительных материалов для текущего контроля в условиях инклюзивного образования

РУМЦ СПО, Калининградская область, 13 июня 2023

# Структура оценочных средств

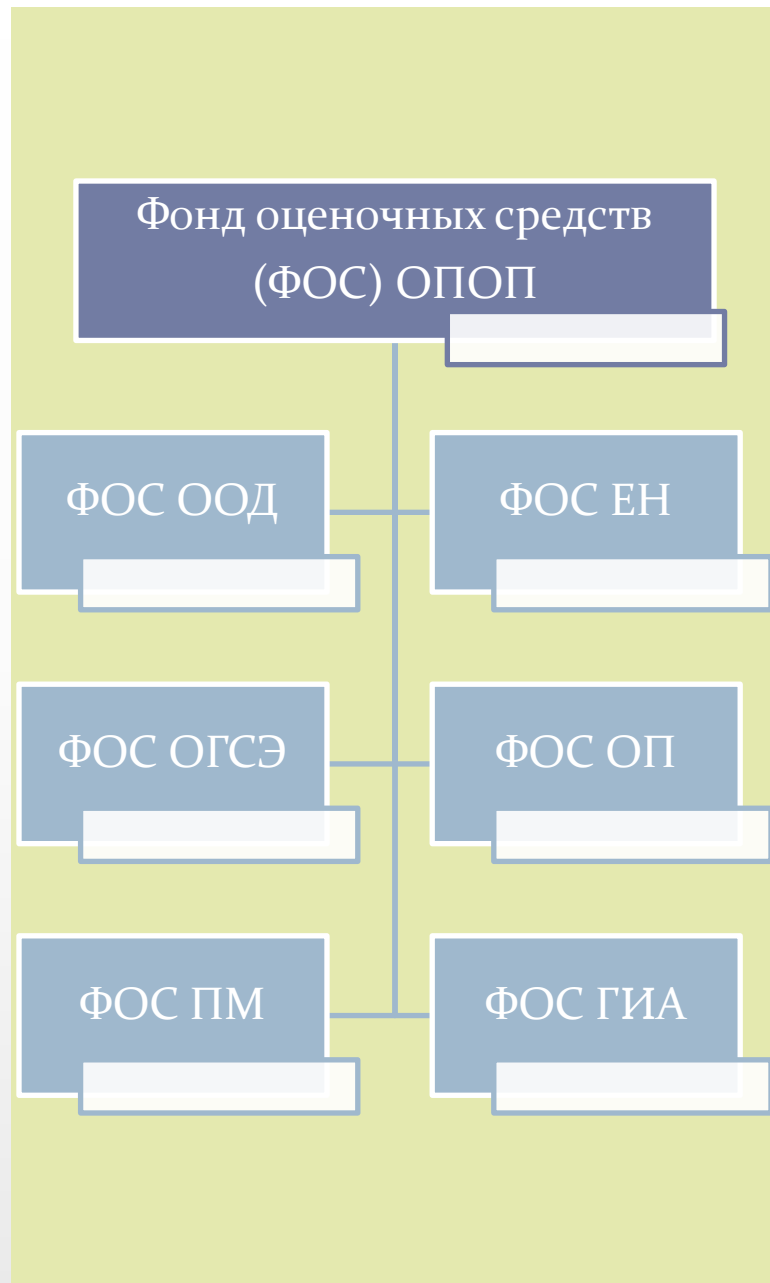

# КИМЫ И КОСЫ

Характеристики	КИМ	КОС
Объект измерения	Знания, умения	Компетенции
Достижения обучающихся	Измеряют уровень освоения	Дают качественную оценку
Система оценивания	Балльная	Балльная
Вид контроля по этапам обучения	Входной, текущий, рубежный, промежуточная аттестация по учебной дисциплине (УД), междисциплинарному курсу (МДК)	Промежуточная аттестация: практика и ПМ  ГИА
Функции	Мотивация, корректировка, стимулирование, оценка, контроль	Контроль и оценка
Разработка/ утверждение	Преподаватель/ПЦК/ Заместитель директора	ПЦК/заместитель директора/ работодатель
Раздел РП	Заполнение раздела 4 рабочей программы дисциплины	Заполнение раздела 5 рабочей программы профессионального модуля (ПМ)

# Виды текущего контроля

## Входной (пропедевтический) контроль

- Цель: определение уровня школьной подготовки, для формирования индивидуальной образовательной траектории
- Проводится в начале изучения любого курса, как правило, в виде тестов или заданий на основные знания и умения в области математики, физики, химии, информатики, русского языка, истории и т.п.
- Даже если начался новый учебный год и идет продолжение курса, нужно такой контроль провести, чтобы знать, что осталось в голове у студентов и с чего начинать сейчас.

## Рубежный (модульный) контроль

- Цель: определить качество усвоения учебного материала по большим темам или разделам курса.
- Хорошо для тех предметов, дисциплин, практик, где промежуточная аттестация – дифзачет, т.к. средняя оценка из всех обязательных рубежных – зачетная.
- Для него можно использовать любую форму текущего контроля с условием, что можно будет оценить каждого студента.

## Резидуальный контроль (контроль остаточных знаний)

- два аспектах: как завершающее звено в образовательном процессе на определенном этапе и как первое звено (пропедевтический контроль) для последующего этапа.
- Он направлен на выявление сохранившейся у обучающихся информации в определенной области научного знания по истечении определенного времени после изучения.
- Обычно проводится в форме директорского контроля по итогам 1-го и 2-го семестра.

## Цели контроля

1. Определение степени достижения поставленных целей обучения.
2. Выявление отношения студентов к учебному труду.
3. Стимулирование самостоятельной работы обучающихся.
4. Получение информации, необходимой для управления учебным процессом, для совершенствования методики преподавания и организационных форм самостоятельной работы студентов.

# Функции контроля

## Диагностическая функция

- проявляется, если в результате контроля не только выявляется умение или неумение, но и устанавливаются причины хороших или слабых знаний и умений.

## Обучающая функция

- с помощью контроля приобретаются, уточняются и закрепляются новые знания и умения. Контроль способствует их расширению и систематизации

## Воспитательная функция

- состоит в том, что контроль стимулирует преподавателей и студентов, способствуя воспитанию добросовестного отношения к учебному труду, выработки воли и настойчивости, развивает самокритичность

## Организующая функция

- в зависимости от результатов контроля принимается решение о необходимости проведения дополнительных занятий и консультаций, об оказании помощи неуспевающим, о поощрении хорошо потрудившихся обучающихся и педагогов

# Принципы эффективного контроля

**Оптимальный объем заданий.** На уроке – не более 15 мин. На один вид заданий, для СРС дома – не более, чем 1 час. Тогда студент и сможет и захочет выполнить задание

**Задания нужно проверять, ставить студентам оценки и хвалить их.** В обратном случае – вся мотивация пропадает, формируются совсем другие качества: вранье, притворство, манипулирование

**Приемы само- и взаимооценки** очень эффективны для формирования конструктивного взаимодействия, ответственности, преодоления страха публичных высказываний и роста самоуважения

Если студент просит не ставить двойку, а дать ему время и задание – дайте. **Шанс надо давать всегда**

**Задания должны быть разными:** думать, решать, рисовать, писать; рассуждать и спорить; искать, собирать, обобщать, сравнивать; представлять, играть и т.п. Разные задания формируют разные качества и способности

**Задания должны быть разного уровня сложности и задействовать несколько органов чувств,** чтобы дать шанс каждому на положительную оценку и желание учиться

**Оценивайте динамику обучения студента, поговорите с ним, узнайте причины, поверьте, предложите варианты.** Это и есть самое начало индивидуальной образовательной траектории.

# Формы контроля



Практическая работа



Самостоятельная  
работа на уроке и дома



Исследовательская  
(проектная) работа



Творческая работа



Устный опрос



Автоматизированный  
опрос



Письменный опрос



Сообщение



Эссе



Опорный конспект



Кейс-задание



Тематический диктант



Ситуационные задачи



Составление схем и  
таблиц



Другие



Особенности  
организации текущего  
контроля для  
обучающихся, имеющих  
различные нозологии

# Нарушение зрения

- предоставление в доступной форме (устно, в письменной форме, в письменной форме шрифтом Брайля, устно с использованием услуг тифлосурдопереводчика) инструкции по порядку проведения процедуры оценивания;
- представление в доступной форме заданий оценочных средств (в печатной форме, в печатной форме увеличенным шрифтом или с использованием мультимедийных средств вместе с устройствами оптического сканирования), в форме электронного документа, задания зачитываются ассистентом);
- предоставление возможности ответить на задания в доступной форме, с использованием услуг ассистента, устно);
- предоставление дополнительного времени для подготовки ответа на зачете/экзамене;
- установление индивидуальных графиков прохождения промежуточной аттестации;
- использование помощи сотрудников, прошедших инструктирование или обучение, компетентных в адаптации информации для инвалидов по зрению;
- объяснение нового материала и проведение практических занятий с учетом индивидуальных особенностей обучающихся;
- дублирование необходимой информации речью;
- предоставление права выбора задания для самостоятельной работы;
- предоставление услуги тифлосурдопереводчика (специалист колледжа (при наличии в штате) либо специалист по договору (в случае необходимости));
- предоставление перерыва для приема лекарств или дополнительного отдыха.

Оценочные средства для лиц с нарушениями зрения предоставляются в формах, адаптированных к ограничениям их здоровья и восприятия информации:

- в печатной форме увеличенным шрифтом,
- в форме электронного документа,
- в форме аудиофайла,
- в печатной форме на языке Брайля.

# Нарушение слуха

- предоставление в доступной форме (устно, в письменной форме, в письменной форме шрифтом Брайля, устно с использованием услуг тифлосурдопереводчика) инструкции по порядку проведения процедуры оценивания;
  - представление в доступной форме заданий оценочных средств (в печатной форме, в печатной форме увеличенным шрифтом или с использованием мультимедийных средств вместе с устройствами оптического сканирования), в форме электронного документа, задания зачитываются ассистентом, задания предоставляются с использованием синхронного перевода переводчик РЖЯ);
  - предоставление возможности ответить на задания в доступной форме (письменно на бумаге, набор ответов на компьютере или с использованием мультимедийных средств вместе с устройствами оптического сканирования), с использованием услуг ассистента, устно);
  - предоставление дополнительного времени для подготовки ответа на зачете/экзамене;
  - установление индивидуальных графиков прохождения промежуточной аттестации;
  - использование помощи сотрудников, прошедших инструктирование или обучение, компетентных в адаптации информации для инвалидов по слуху;
  - обеспечение наличия звукоусиливающей аппаратуры коллективного пользования, при необходимости предоставляется звукоусиливающая аппаратура индивидуального пользования;
  - объяснение нового материала и проведение практических занятий с учетом индивидуальных особенностей обучающихся;
  - дублирование необходимой звуковой информации, обучающего материала текстовыми и графическими изображениями, знаками или в виде электронного документа, доступного с помощью компьютера;
  - предоставление права выбора задания для самостоятельной работы;
  - предоставление услуги с использованием русского жестового языка, включая обеспечение допуска на объект тифлосурдопереводчика (специалист колледжа (при наличии в штате) либо специалист по договору (в случае необходимости));
  - предоставление перерыва для приема лекарств или дополнительного отдыха.
- 
- звуковую информацию нужно обязательно дублировать зрительной.;
  - использовать видеоматериалы, в т.ч. сопровождаемые текстовой бегущей строкой или сурдологическим переводом;
  - анимация - для изображения различных динамических моделей, неподдающихся видеозаписи процессов и явлений. Анимация может сопровождаться гиперссылками, комментирующими отдельные компоненты изображения, что также важно при работе с людьми, лишенными нормального слухового восприятия;
  - использование компьютерных моделей и конструкторов, выполнение компьютерного лабораторного практикума.

# Нарушения опорно- двигательного аппарата

- создание специальных условий на рабочем месте;
- предоставление в доступной форме инструкции по порядку проведения процедуры оценивания;
- представление в доступной форме заданий оценочных средств в печатной форме, в печатной форме увеличенным шрифтом или с использованием мультимедийных средств, в форме электронного документа (по мере необходимости);
- предоставление возможности ответить на задания в доступной форме;
- предоставление дополнительного времени для подготовки ответа на зачете/экзамене;
- установление индивидуальных графиков прохождения промежуточной аттестации;
- предоставление перерыва для приема лекарств или дополнительного отдыха.

# С ИНВАЛИДНОСТ ЬЮ БЕЗ НАРУШЕНИЙ ПСИХОФИЗИЧЕ СКОГО РАЗВИТИЯ

- предоставление в доступной форме инструкции по порядку проведения процедуры оценивания;
- представление в доступной форме заданий оценочных средств в печатной форме, в печатной форме увеличенным шрифтом или с использованием мультимедийных средств, в форме электронного документа;
- предоставление возможности ответить на задания в доступной форме, с использованием услуг ассистента;
- предоставление дополнительного времени для подготовки ответа на зачете/экзамене;
- установление индивидуальных графиков прохождения промежуточной аттестации;
- объяснение нового материала и проведение практических занятий с учетом индивидуальных особенностей обучающихся;
- предоставление права выбора задания для самостоятельной работы;
- предоставление перерыва для приема лекарств или дополнительного отдыха.

# Академические требования

Адаптация оценочных средств осуществляется на двух уровнях:

- для определенной нозологической группы в целом;
- для каждого отдельного студента с ОВЗ в соответствии с его индивидуальными потребностями и ограничениями.

**Принцип равных академических требований** не допускает варьирование или исключение каких-либо компетенций, предусмотренных государственными образовательными стандартами.

- У всех студентов в равной мере должны сформироваться знания, умения и навыки в рамках той или иной компетенции.
- Объем материала, изучаемого в рамках УД и МДК, виды контрольных мероприятий (контроль выполнения самостоятельной работы, зачет, экзамен и др.) и критерии оценивания также едины для всех студентов.

Контроль самостоятельной работы студентов предполагает выполнение следующих видов работ:

- доклад,
- эссе,
- мультимедийная презентация,
- проектная работа,
- глоссарий.

В рабочей программы дисциплины в раздел «процедура проведения и оценивания» нужно внести следующие дополнения:

**Доклад.** Студенты с нарушением слуха и речи устный доклад сдают в письменной форме.

**Эссе.** Студенты с нарушением ОДА могут подготовить эссе в устной форме, если иной вариант невозможен.

**Мультимедийная презентация.** Для студентов с нарушением зрения мультимедийную презентацию можно заменить устным докладом.

**В критерии оценивания работ** других студентов необходимо внести требование включать в защиту презентаций краткое описание, анализ или тифлокомментарии изображений на слайдах.

**Проектная работа.** При подготовке групповых проектов студенты с ОВЗ выбирают задания в соответствии с их индивидуальными возможностями и интересами. Студенты с нарушением зрения хорошо справляются с ролью руководителей проектов или спикеров. Нарушение зрения способствует развитию творческой составляющей и способности принятия решений в условиях нехватки информации. Кроме того, такое распределение обязанностей в группе способствует их социализации, повышает мотивацию и самооценку.

Для организации контроля выполнения самостоятельной работы необходимо предусмотреть возможность выполнения всех заданий **дистанционно** для студентов всех нозологических групп.

**Глоссарий.** Студенты с нарушением ОДА могут выполнять это задание в устной форме.

**Лексико-грамматический тест.** Для студентов с нарушением зрения все задания нужно выдавать в электронном виде, увеличенным шрифтом в форме аудиофайла, шрифтом Брайля или устно.

- Студенты с нарушением ОДА представляют ответ устно или в формате аудиофайла.
- Для всех нозологических групп предусмотрено увеличение времени выполнения задания в соответствии с индивидуальными особенностями студентов с ОВЗ.

## Дифференцированный зачет

- Студенты с нарушением слуха и речи все задания могут выполнять в *письменной форме*.
- Для студентов с нарушением зрения необходимо подготовить задания *в электронном виде, увеличенным шрифтом, в виде аудиофайла или шрифтом Брайля*.
- По требованию студента может быть увеличено время подготовки к ответу на зачете.



# ВЫВОД

Адаптация фонда оценочных средств осуществляется за счет:

- варьирования типов и форм заданий;
- Выполнение контрольных заданий индивидуально, в паре, в группе;
- процедуры проведения контрольных мероприятий;
- изменения сроков и времени, отводимого на выполнение тех или иных заданий;
- построения индивидуального графика сдачи работ;
- предоставления возможности замещения части аудиторных занятий работой дистанционном режиме.